

Original instructions

Kamrörsradiator

Ribbed pipe radiator

Оребренные трубчатые радиаторы

Radiateurs à ailettes

Rippenheizkörper

Ribberørsovn

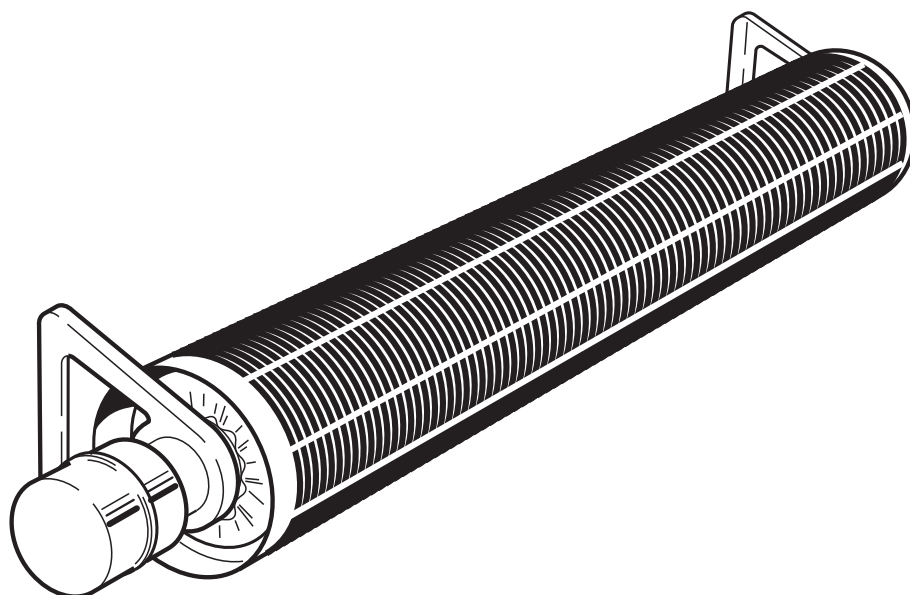

SE ... 8

EN ... 10

RU ... 12

FR ... 14

DE ... 16

NO ... 18

Kamrörsradiator / Ribbed pipe radiator / Оребренные трубчатые радиаторы
 Radiateurs à ailettes / Rippenheizkörper / Ribberørsovn

Mått / Dimensions / Основные размеры / Dimensions / Abmessungen / Mål

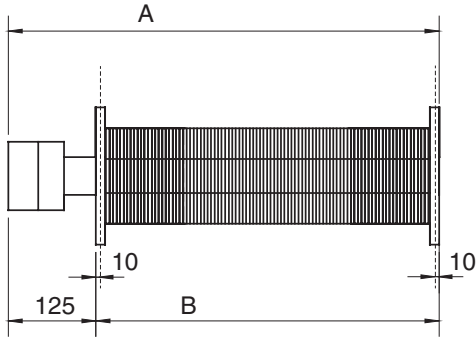

	A [mm]	B [mm]
125-12B	370	245
125-22B	530	405
125-32B	730	605
125-42B	880	755
125-52B	1185	1060
127-22B	980	855
127-42B	1925	1800

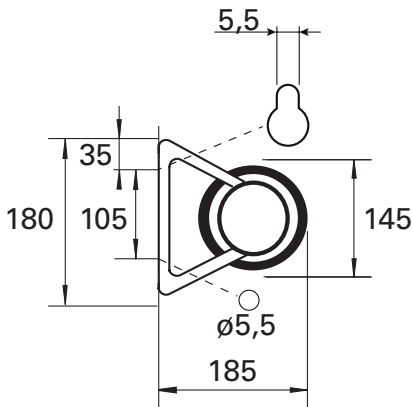

Minimavstånd / Minimum distances / Минимальные расстояния при установке /
 Distances minimales / Mindestabstände / Minsteavstand

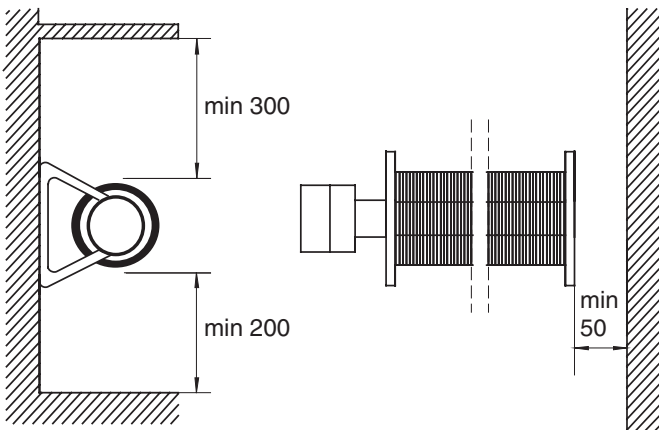

Tillbehör / Accessories / Принадлежности / Accessoires / Zubehör / tilbehør

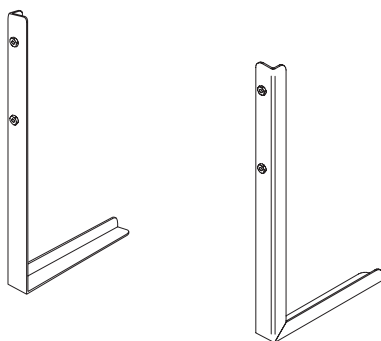

FBRP

Kamrörsradiator / Ribbed pipe radiator / Оребренные трубчатые радиаторы Radiateurs à ailettes / Rippenheizkörper / Ribberørsovn

SE

EU-kommissionens Ecodesignförordning (EU) 2015/1188 för rumsvärmare skiljer på användningsområden för olika installationer.

Förordningen gäller då installationen är avsedd att skapa värmekomfort för människor som vistas i lokalen. Förordningen gäller inte för installationer som är avsedda för värmebehov av mer teknisk art såsom grundvärme i maskinrum, värmebehov i produktionsprocesser, frostskydd, etc. Förordningen gäller heller inte installationer i fordon, offshore eller utomhus.

Många av Fricos produkter kan användas både som rumsvärmare (definierade enligt (EU) 2015/1188) och som värmare för tekniska behov. **Vid installationstillfället är det upp till ansvarig installatör att bedöma om Ecodesignförordningen är applicerbar eller inte.** Regleringslösningar för installationer som inte omfattas av Ecodesignförordningen redovisas i separat tabell.

EN

Ecodesign Regulation (EU) 2015/1188 concerning local space heaters does not apply to all application areas.

The Regulation applies when an installation is intended to provide thermal comfort for people in the premises. The Regulation does not apply to heating installations of a more technical nature e.g. in engineering/utility rooms, in production processes, frost protection, etc. The Regulation also does not apply to installations in vehicles, offshore or outdoors.

Many of Frico's products can be used as both local space heaters (as defined in (EU) 2015/1188) and for technical heating purposes. **It is up to the installer responsible for the installation to assess whether the Ecodesign Regulation is applicable or not.** Control solutions for installations not covered by the Ecodesign Regulation are listed in a separate table.

RU

Положения требований Экодизайн (EU) 2015/1188 по приборам локального обогрева не охватывают все возможные области их применения.

Требования Экодизайн применяются, когда установка предназначена для обеспечения теплового комфорта людей в помещениях. Эти Требования не распространяются на установки и системы обогрева более сложного технического характера, например, при обогреве технических, служебных и производственных помещений, при организации защиты от замерзания и т. д. Также требования Экодизайн не применяются в случае установки оборудования в транспортных средствах, сооружениях на море и на открытых площадках.

Многие виды оборудования Frico могут применяться как в качестве приборов локального обогрева (как определено нормативами (EU) 2015/1188) так и в качестве составных частей обогревательных систем общественных и производственных зданий. **Ответственность за определение необходимости применения или не применения требований Экодизайн несет организация, осуществляющая монтаж данного оборудования.** Приборы управления для установок оборудования, не подпадающих под положения требований Экодизайн, перечислены в отдельной таблице.

FR

La réglementation relative à l'écoconception (UE) 2015/1188 concernant les dispositifs de chauffage décentralisés ne s'applique pas à tous les cas.

Elle s'applique lorsqu'une installation est destinée à assurer un confort thermique à des personnes dans les locaux. Elle ne s'applique pas au chauffage d'installations d'une nature plus technique (salles des machines/de service, processus de production, protection contre le gel, etc.). Elle ne s'applique pas non plus aux installations qui se trouvent à bord de véhicules, offshore ou en extérieur.

De nombreux produits Frico peuvent être utilisés comme des dispositifs de chauffage décentralisés (tel que défini dans la réglementation (UE) 2015/1188) et à des fins de chauffage technique. **Il appartient à l'installateur de déterminer si la réglementation relative à l'écoconception s'applique ou non.** Les solutions de contrôle pour les installations qui ne sont pas couvertes par la réglementation relative à l'écoconception sont présentées dans un tableau distinct.

Kamrörsradiator / Ribbed pipe radiator / Оребренные трубчатые радиаторы Radiateurs à ailettes / Rippenheizkörper / Ribberørsovn

DE

Die Ökodesign-Verordnung (EU) 2015/1188 über Einzelraumheizgeräte trifft nicht auf alle Anwendungsgebiete zu.

Die Verordnung findet Anwendung, wenn eine Installation dazu bestimmt ist, innerhalb eines Raumes ein für den Menschen angenehmes Temperaturniveau zu erreichen. Die Verordnung findet keine Anwendung auf Heizungsinstallationen technischer Natur, z. B. in Technik-/Wirtschaftsräumen, bei Produktionsprozessen, für Frostschutz usw. Die Verordnung findet ebenfalls keine Anwendung bei Installationen in Fahrzeugen, Offshoreanlagen und Außenbereichen.

Viele Frico-Produkte können sowohl als Einzelraumheizgerät (gemäß Definition nach (EU) 2015/1188) als auch für technische Heizprozesse eingesetzt werden. **Der Monteur, der für die Installation verantwortlich ist, muss beurteilen, ob die Ökodesign-Verordnung anwendbar ist oder nicht.** Steuerungslösungen für Installationen, die nicht unter die Ökodesign-Verordnung fallen, sind in einer separaten Tabelle aufgelistet.

NO

Økodesigndirektivet (EU) 2015/1188 som gjelder varmeovner, gjelder ikke alle bruksområder.

Direktivet gjelder når en installasjon har som formål å skape en komfortabel temperatur for personene på stedet. Direktivet gjelder ikke til oppvarmingsinstallasjoner av det mer tekniske slaget, som i produktutviklingsrom, bruksområder, i produksjonsprosesser, frostbeskyttelse etc. Direktivet gjelder heller ikke installasjoner som befinner seg i kjøretøy, offshore eller utendørs.

Mange av Fricos produkter kan brukes både som varmeovner (som definert i 2015/1188) og til formål innen teknisk oppvarming. **Det er opp til installatøren som er ansvarlig for installasjonen å vurdere hvorvidt Økodesigndirektivet er gjeldende eller ikke.** Reguleringsløsninger for installasjoner som ikke dekkes av Økodesigndirektivet står oppført i en separat tabell

Controls

Type	HxWxD [mm]
TAP16R	87x87x53
TEP44	87x87x55
RTX54	82x88x25



TAP16R

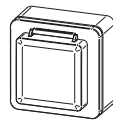

TEP44



RTX54

Controls for installations not covered by the Ecodesign Regulation (EU) 2015/1188

Type	HxWxD [mm]
KRT1900	165x57x60
KRT1901	165x57x60
KRTV19	165x57x60

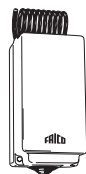

KRT1900

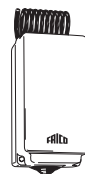

KRT1901

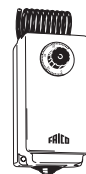

KRTV19

SE: Regleringar för installationer som inte omfattas av Ecodesign, förordning (EU) 2015/1188

DE: Steuerungen für Installationen, die nicht unter die Ökodesign-Verordnung (EU) 2015/1188 fallen

RU: Приборы управления для установок оборудования, не подпадающих под нормы требований Экодизайн (EU) 2015/1188

FR: Régulations pour les installations non couvertes par la réglementation relative à l'écoconception (UE) 2015/1188

NO: Reguleringsløsninger for installasjoner som ikke dekkes av Økodesigndirektivet (EU) 2015/1188

Kamrörsradiator / Ribbed pipe radiator / Оребренные трубчатые радиаторы Radiateurs à ailettes / Rippenheizkörper / Ribberørsovn

Tekniska data

Kamrörsradiator 125 IP44

Typ	Effekt [W]	Spänning [V]	Vikt [kg]
125-12B	200	230V~	2,4
125-22B	375	230V~	3,3
125-32B	575	230V~	4,5
125-42B	755	230V~	5,5
125-52B	1150	230V~	7,5

Kamrörsradiator 127. För brandfarliga rum (sandfyllda). IP44

Typ	Effekt [W]	Spänning [V]	Vikt [kg]
127-22B	500	230V~	10,9
127-42B	800	230V~	33,3

Технические характеристики

Модель 125 IP44

Модель	Мощность [Вт]	Напряжение [В]	Вес [кг]
125-12B	200	230В~	2,4
125-22B	375	230В~	3,3
125-32B	575	230В~	4,5
125-42B	755	230В~	5,5
125-52B	1150	230В~	7,5

Модель 127 Наполненный песком. IP44

Модель	Мощность [Вт]	Напряжение [В]	Вес [кг]
127-22B	500	230В~	10,9
127-42B	800	230В~	33,3

Technische Daten

Rippenrohrheizkörper 125 IP44

Typ	Ausgangsart [W]	Spannung [V]	Gewicht [kg]
125-12B	200	230V~	2.4
125-22B	375	230V~	3.3
125-32B	575	230V~	4.5
125-42B	755	230V~	5.5
125-52B	1150	230V~	7.5

Rippenrohrheizkörper 127 Für Räume, in denen Brandgefahr besteht (sandgefüllt). IP44

Typ	Ausgangsart [W]	Spannung [V]	Gewicht [kg]
127-22B	500	230V~	10.9
127-42B	800	230V~	33.3

Technical data

Ribbed pipe radiator 125 IP44

Type	Output [W]	Voltage [V]	Weight [kg]
125-12B	200	230V~	2.4
125-22B	375	230V~	3.3
125-32B	575	230V~	4.5
125-42B	755	230V~	5.5
125-52B	1150	230V~	7.5

Ribbed pipe radiator 127. For rooms where there is risk of fire (sandfilled). IP44

Type	Output [W]	Voltage [V]	Weight [kg]
127-22B	500	230V~	10.9
127-42B	800	230V~	33.3

Caractéristiques techniques

Radiateur à ailettes 125 IP44

Type	Puissance [W]	Tension [V]	Poids [kg]
125-12B	200	230V~	2.4
125-22B	375	230V~	3.3
125-32B	575	230V~	4.5
125-42B	755	230V~	5.5
125-52B	1150	230V~	7.5

Radiateur à ailettes 127. Adapté aux locaux à atmosphère critique (risque d'incendie). Rempli de sable. IP44

Type	Puissance [W]	Tension [V]	Poids [kg]
127-22B	500	230V~	10.9
127-42B	800	230V~	33.3

Tekniske data

Ribberørsovn 125 IP44

Type	Effekt [W]	Spenning [V]	Vekt [kg]
125-12B	200	230V~	2,4
125-22B	375	230V~	3,3
125-32B	575	230V~	4,5
125-42B	755	230V~	5,5
125-52B	1150	230V~	7,5

Ribberørsovn 127. For brannfarlige rom (sandfylte). IP44

Type	Effekt [W]	Spenning [V]	Vekt [kg]
127-22B	500	230V~	10,9
127-42B	800	230V~	33,3

Kamrörsradiator / Ribbed pipe radiator / Оребренные трубчатые радиаторы

Radiateurs à ailettes / Rippenheizkörper / Ribberørsovn

Wiring diagrams

Control by thermostat, 125-12B, 125-22B, 125-32B, 125-42B and 127-22B

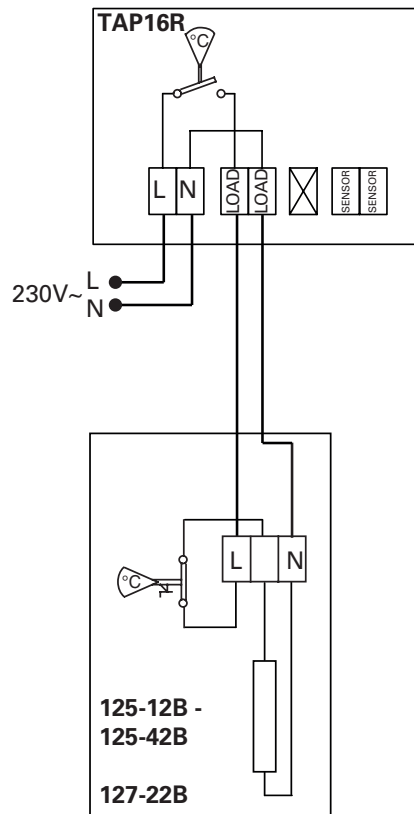

Control by thermostat, 125-52B and 127-42B

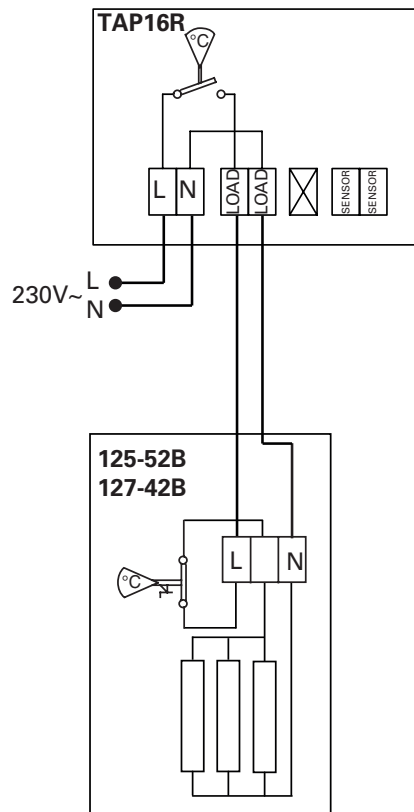

Wiring diagrams

Control by thermostat, 125-12B, 125-22B, 125-32B, 125-42B and 127-22B. Controls for installations not covered by the Ecodesign Regulation (EU) 2015/1188.

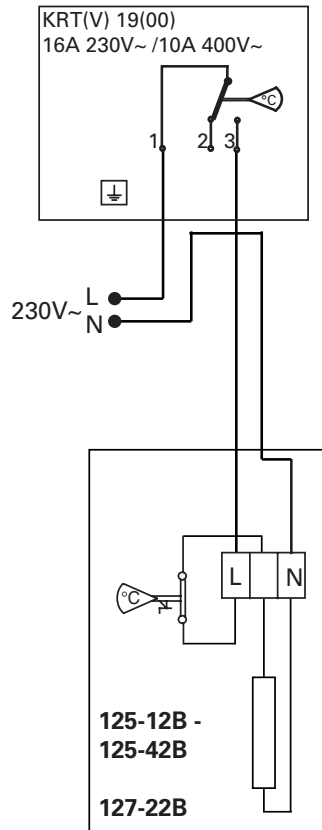

Control by thermostat, 125-52B and 127-42B. Controls for installations not covered by the Ecodesign Regulation (EU) 2015/1188.

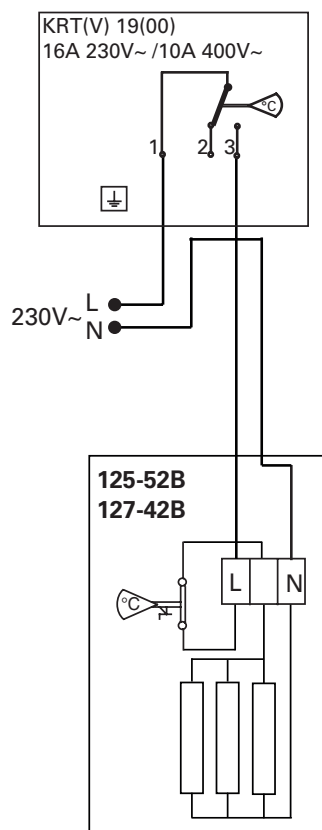

Montage- och bruksanvisning

Allmänna anvisningar

Läs noga igenom denna bruksanvisning före installation och användning. Spara manualen för framtida bruk.

Produkten får endast användas till det som framgår av denna montage- och bruksanvisning. Garantin gäller endast om anvisningen har följts och produkten använts såsom är beskrivet.

FRICO kamrörskaminer är utförda av stålrör med vecklindande kamflänsar. Gavlarna är utformade så att de tjänstgör som upphängningskonsoler. Kaminerna har ett återställbart överhettningsskydd av typ kapillärrör som täcker hela värmarens längd. Återställning av skyddet görs, efter att orsaken till felet fastställts och åtgärdats, genom att trycka in återställningsknappen genom gummimembranet på locket.

Samtliga typer är godkända för fast montering i torra, fuktiga och våta rum, samt i garage. De sandfyllda kaminerna är dessutom godkända för montering i brandfarliga rum. IP44

Montering

Kaminerna fästes horisontellt på vägg med 4 st skruv. Som framgår av de på fästbenen befintliga "nyckelhålen" ska kaminen alltid monteras med kopplingshuvudet åt vänster framifrån sett. De två nedre fästhålen används sedan för fastlåsning av kaminen. Beträffande minimiavstånd se måttskiss. Golvkonsol FBRP finns som tillbehör.

Installation

Kamrörsradiator är avsedd för fast installation. Installationen, som ska föregås av en allpolig brytare med ett brytavstånd om minst 3 mm, ska utföras av behörig installatör och i enlighet med denna bruksanvisning samt gällande föreskrifter.

Reglering

När denna produkt används som rumsvärmare enligt Ecodesign, Förordning (EU) 2015/1188 måste den kompletteras med någon av nedanstående godkända styrningar.

- FC, styrsystem som inkluderar:
 - Elektronisk rumstemperaturreglering plus veckotimer
 - Rumstemperaturreglering med detektering av öppna fönster
 - Adaptiv startreglering
 - Driftstidsbegränsning
- TAP16R, elektronisk termostat som inkluderar:
 - Elektronisk rumstemperaturreglering plus veckotimer
 - Rumstemperaturreglering med detektering av öppna fönster
 - Anpassningsbar startreglering

Produkten kan styras på annat sätt, exempelvis av ett övergripande styrsystem som hanterar hela fastighetens uppvärmning (DUC), men då är det installatörens ansvar att se till att styrsystemet programmeras så att installationen uppfyller kraven i Ecodesign, Förordning (EU) 2015/1188.

Styrsystem FC111

Typ	HxWxD [mm]
FC111	89x89x26 (Kontrollpanel)
FCPOBH	105x105x38
FCBB	89x89x43
FCRTX	39x39x23
FCOTX	39x39x23
FCBC05	L: 5 m
FCBC10	L: 10 m
FCBC25	L: 25 m
FCSC10	L: 10 m
FCSC25	L: 25 m

Termostatreglering: se sid. 4

Uppstart

När apparaten används för första gången eller efter ett längre uppehåll, kan det komma rök eller lukt från damm eller smuts som samlats på elementen. Detta är helt normalt och försvinner efter en kort stund.

Förpackning

Förpackningsmaterialen är valda med hänsyn till miljön och är därför återvinningsbara.

Hantering av uttjänt produkt

Denna produkt kan innehålla, för funktionen nödvändiga, men för miljön skadliga ämnen och får därför inte slängas bland vanliga hushållssopor när den inte längre används, utan skall lämnas till en återvinningsstation. Närmare information om var och hur återvinning skall ske kan fås av de lokala myndigheterna eller där produkten köptes. Återvinning av utsliten utrustning hushållar med jordens resurser och skonar miljön.

Säkerhet

- *Vid alla installationer av elvärmda produkter bör jordfelsbrytare 300 mA för brandskydd användas.*
- *Apparaten kan vid drift och avsvlningsperiod ha heta ytor!*
- *Apparaten får ej övertäckas helt eller delvis då överhettning av apparaten kan medföra brandfara!*
- *Apparaten får ej placeras direkt under fast vägguttag!*
- *Denna apparat kan användas av barn över 8 år och av personer med nedsatt fysisk, känslomässig eller mental förmåga, och av personer med bristande erfarenhet eller kunskap, under förutsättning att de övervakas eller att de får anvisningar angående säker användning av apparaten och dess inneboende faror. Barn får ej leka med apparaten. Rengöring och underhåll skall utföras av användaren och får inte utföras av barn utan övervakning.*
- *Håll barn under 3 års ålder på avstånd från apparaten eller övervaka dem noga.*
- *Barn mellan 3 och 8 års ålder får endast sätta på och stänga av apparaten om den är placerad eller installerad på den*

normala användningsplatsen och barnen övervakas noga och instrueras om säker användning av apparaten och de risker som finns.

- *Barn mellan 3 och 8 års ålder får inte sätta i stickproppen, ställa in, rengöra eller underhålla apparaten.*

WARNING: Vissa delar av apparaten kan bli mycket varma och orsaka brännskador. Var särskilt uppmärksam om det finns barn eller känsliga personer i närheten.



Main office

Frico AB

Industrivägen 41

SE-433 61 Sävedalen

Sweden

Tel: +46 31 336 86 00

mailbox@frico.se

www.frico.net

**For latest updated information and information
about your local contact: www.frico.net.**